

## Halbautomatische Wiege- und Verpackungslinie vom Typ WN/T

Um unser Angebot um eine höhere Leistung zu erweitern, hat unser Konstruktionsteam die halbautomatische Wiege- und Verpackungslinie vom Typ WN/T entwickelt, die bei vielen Herstellern Anerkennung gefunden hat und außerdem eine hervorragende Ergänzung unseres Produktportfolios darstellt.

Die WN/T-Linie ist ein halbautomatisches Wiege- und Verpackungsgerät für **staubige/granulierte** Produkte, das **offene Säcke** verwendet.

Die vorgestellte Linie ist mit einem entsprechend gestalteten Wiegebehälter ausgestattet, der über einen Förderbanddosierer mit variabler Drehzahl befüllt wird. Diese Art der Produktdosierung wird als Netto-System bezeichnet.

Dank dieser Lösung haben wir eine Linienleistung von bis zu **400 Portionen pro Stunde erreicht**.



## Grundlegende Komponenten des Geräts:

- Tragstruktur der Linie mit Bedienpodest
- Elektronische Wiegeeinheit vom Typ Netto
- Förderbanddosierer
- Offener Auslauf
- Förderband für den Transport der Säcke
- Höhenverstellung des Förderbandes
- System zur Führung des oberen Teils des Sacks
- Einfädiger Nähgerät
- Seitliches Förderband zur Aufnahme der Säcke mit System zum Wenden der Säcke
- Verständliches Steuerungssystem basierend auf einem Siemens PLC-Steuergerät mit Touchpanel
- Eingesetzte Antriebe/Servoantriebe von SEW oder LENZE

## Optionale Ausstattung:

- System zum Umwickeln des oberen Teils des Sacks
- System zum Aufbringen von Kreppband
- System zum Absaugen des Produkts im Sack
- Vibrationssystem für den gefüllten Sack
- System zur Reinigung der Zuführer
- Impuls- oder Dauertemperatur-Schweißgerät
- Zweifädiger Nähgerät
- Übergewicht-Pufferbehälter



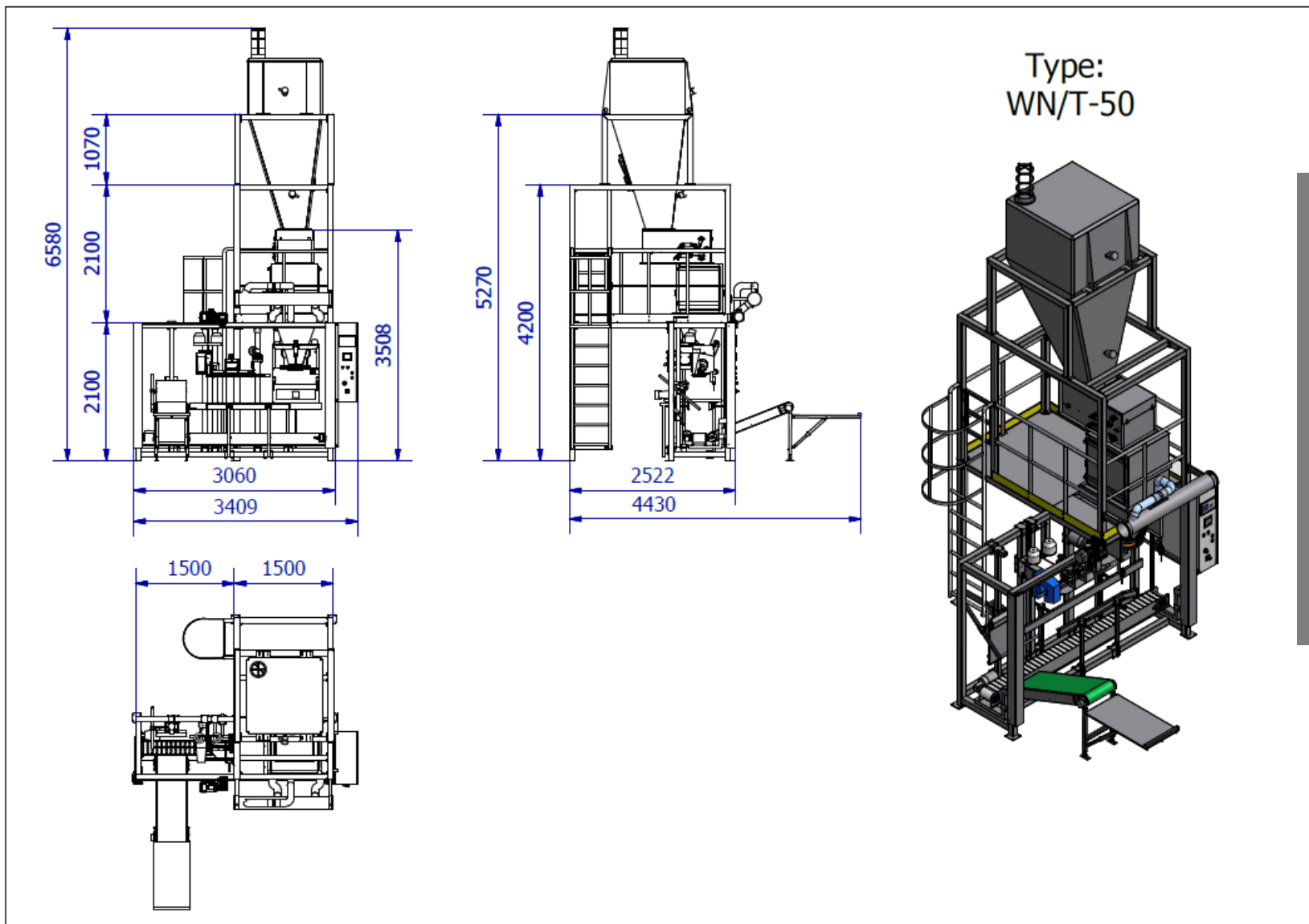

Type:  
WN/T-50

Grundlegende technische Parameter:

- Maximale Portionsmasse: 50 kg
- Minimale Portionsmasse: 10 kg
- Linienkapazität: bis zu 400 Portionen/Stunde (abhängig vom Bediener, den Produkteigenschaften und der Portionsgröße)
- Sacktyp: offene, mehrlagige Papiersäcke (bis zu 4 Lagen), vorzugsweise mit Umschlagboden ohne seitliche Falten, PE-Folienbeutel, beschichtete PP-Säcke
- Sackbreite: 450 – 650 mm
- Sacklänge: 600 – 1100 mm
- Stromversorgung: 3 x 400 V 50 Hz
- Leistungsbedarf: max. 4,5 kW
- Druckluftversorgung: 5 – 10 bar
- Druckluftverbrauch: 240-400 NI/min

