

LA 1500W maszyna do ważenia i pakowania typu FFS

Wprowadzona na rynek w 2020 roku linia ważąco pakująca LA 1500W to maszyna typu FFS (Form – Fill – Seal) przeznaczona do pakowania produktów **pylistych, sypkich lub granulowanych** w worki wytwarzane z rękawa foliowego. Maszyna spełnia najnowsze standardy technologiczne i jest idealna do pakowania produktów w worki foliowe w celu uzyskania czystego, kompaktowego i szczelnego zamknięcia worka.

Linia LA 1500W przystosowana jest do wytwarzania worków z rękawa polietylenowego o szerokości dostosowanej do wymagań klienta, w tym również rękawa foliowego z fałdą boczną.

Produkcja worka z rękawa polietylenowego odbywa się automatycznie poprzez jego rozwinięcie, zgrzanie końca i odcięcie. Odpowiednio uformowany worek jest napełniany, a następnie zamykany za pomocą zgrzewarki. Technologia FFS pozwala znacznie skrócić czas napełniania pojedynczego worka, a tym samym zwiększyć maksymalną wydajność linii.

Prezentowana linia LA 1500W wyposażona jest w dwa kosze wagowe, które napełniane są naprzemiennie za pomocą dozowników odpowiednio dobranych do pakowanego produktu. Dzięki zastosowaniu nowoczesnych systemów wytwarzania worków, dozowania i ważenia produktu w dwóch koszach wagowych oraz sprawnego przenoszenia worków pomiędzy kolejnymi sekcjami maszyny, osiągnęliśmy znaczną wydajność dochodzącą do 1400 porcji na godzinę.

Podstawowe elementy urządzenia:

- konstrukcja wsporcza maszyny
- elektroniczna waga porcjująca typu netto - 2 szt.
- dozownik ślimakowy lub taśmowy - 2 szt.
- ustnik zamknięty
- system formowania worków
- przenośnik taśmowy transportujący worki
- system otwierania worków
- system napełniania worków
- zgrzewarka worków



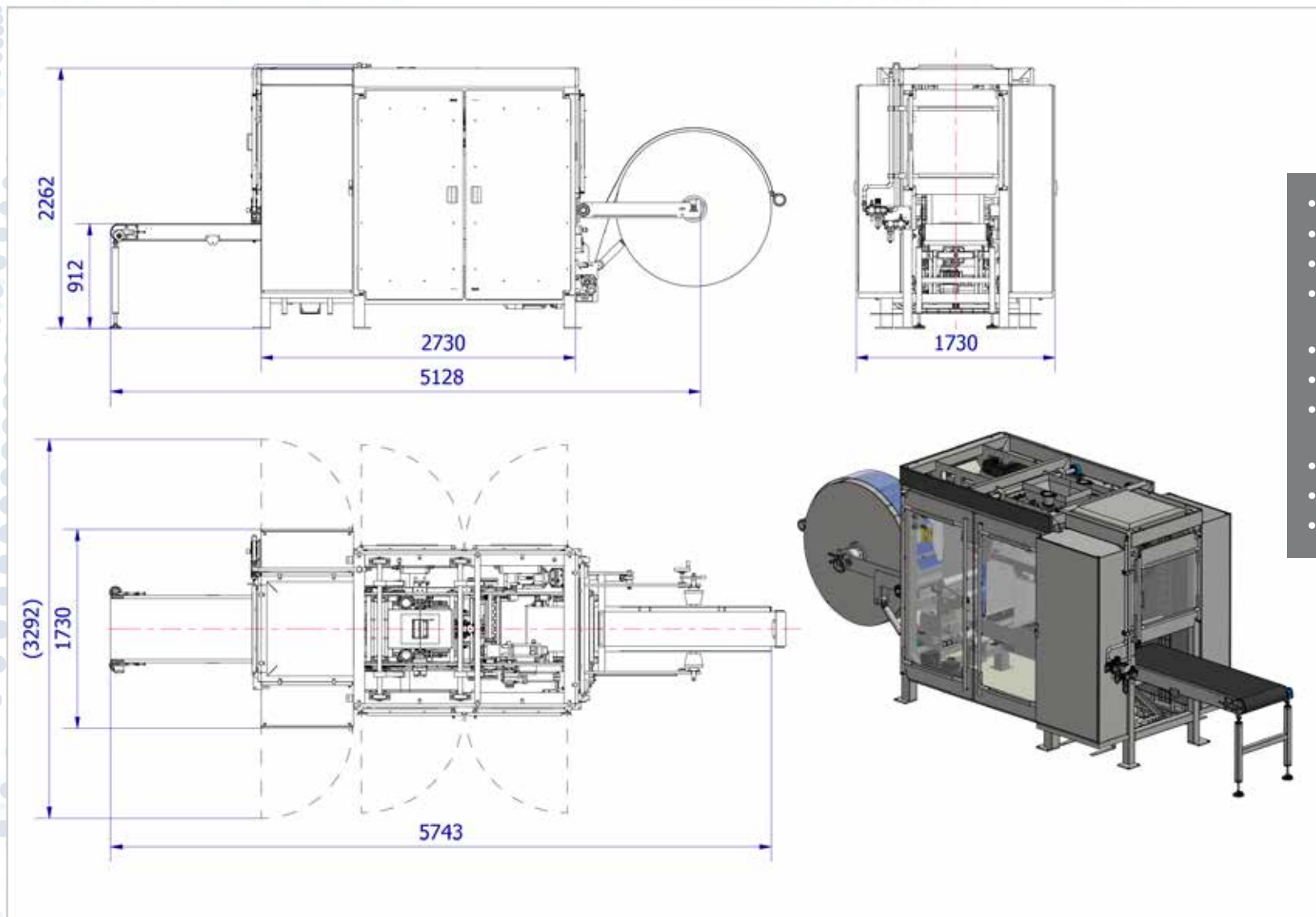

Charakterystyka linii LA 1500W

- dotykowy panel sterowania
- regulowana temperatura zgrzewania
- system chłodzenia zgrzewu
- automatyczne prowadzenie rękawa foliowego oraz worka foliowego
- alarm końca folii
- automatyczny system odwijania folii
- pomiar długości folii za pomocą enkodera lub fotokomórki
- sterowanie - Siemens PLC
- serwonapędy - Sew Eurodrive
- akcesoria pneumatyczne – Festo

Dokument ten stanowi własność P.W. DREWMAX T. Sądziadek i Wspólnicy Spółka Jawna. Nie może być powielany i przekazywany osobom trzecim bez zgody Właściciela. This document is a property of P.W. DREWMAX T. Sądziadek i Wspólnicy Spółka Jawna. It may not be duplicated and transferred to third parties without the Owner's consent.

