

Automatyczna linia pakująca typ: LA1500W

Połączenie nowoczesnych technologii oraz podzespoły najlepszych marek pozwoliły stworzyć automatyczną linię pakującą typ LA1500W.

Automatyczna linia pakująca LA 1500W jest urządzeniem przeznaczonym do pakowania produktów sypkich/granulowanych/pylistych w worki wytwarzane z rękawa foliowego

Urządzenie ma na celu uzyskanie wysokiej wydajności pakowania dla grupy materiałów sypkich i pylistych do 1500porcji/h i jest to uzależnione od rodzaju i gęstości nasypowej pakowanego produktu.

Wykorzystywany w maszynie system podawania wahadłowego zapewnia dużą stabilność i powtarzalność pobierania i napętniania worków z rolki o różnych wymiarach i kształtach.

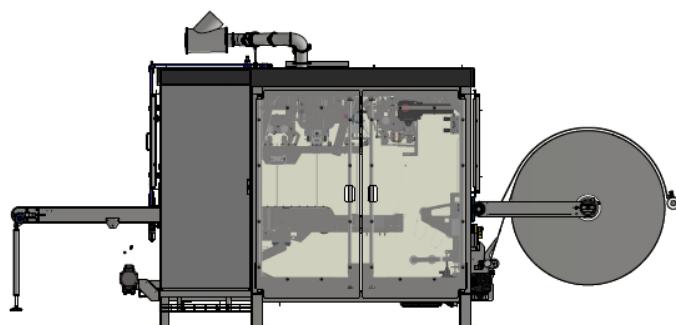
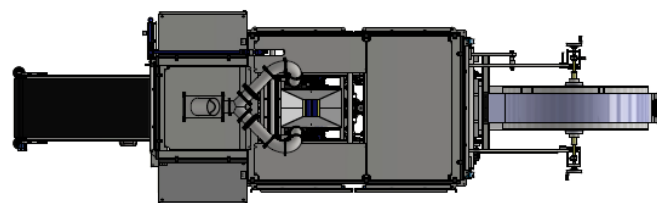
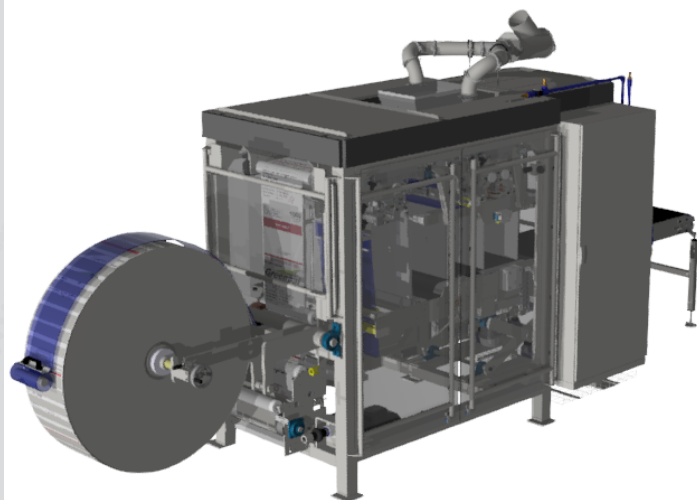

Mechanizmy zostały zaprojektowane tak, aby podzielić urządzenie na 6 głównych stref, takich jak:

- Formowanie i ucięcie rękawa foliowego,
- Otwieranie worka,
- Napętnianie,
- Czyszczenie góry worka (zależne od własności produktu),
- Zgrzewanie i zamknięcie worka,
- Chłodzenie górnego zgrzewu worka przed wyjściem z linii.

Podstawowe podzespoły urządzenia:

- Układ podający worki z rękawa
- Ustnik
- Układ formowania górnej części worka
- Układ prowadzenia górnej części worka
- Taśmociąg transportujący worki
- Układ regulacji wysokości taśmociągów transportujących
- Układ zgrzewający
- Taśmociąg boczny odbierający worki z układem wywracania worków



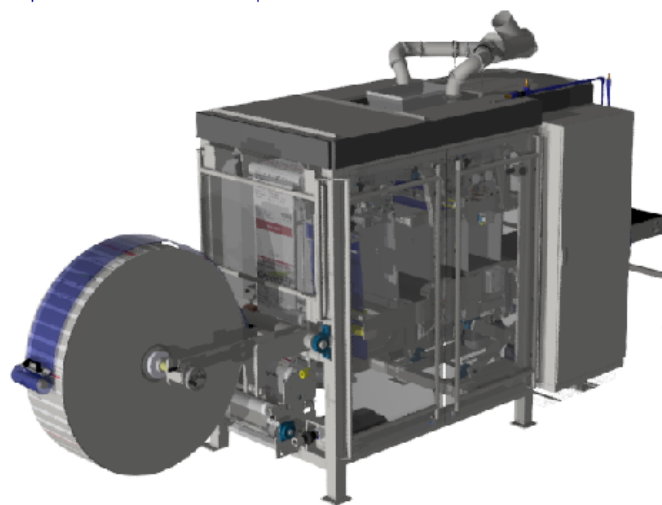
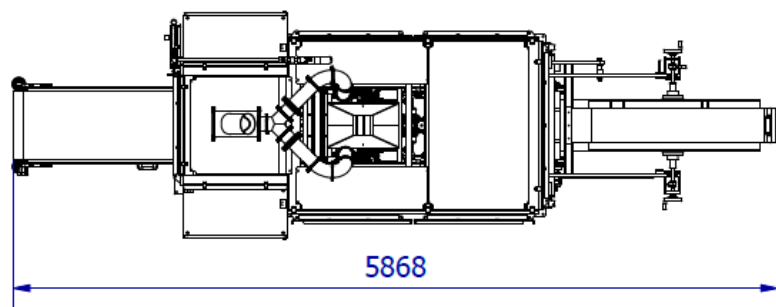
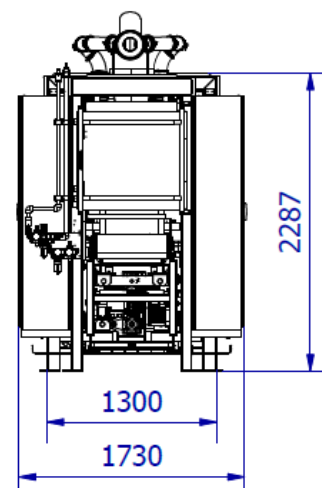
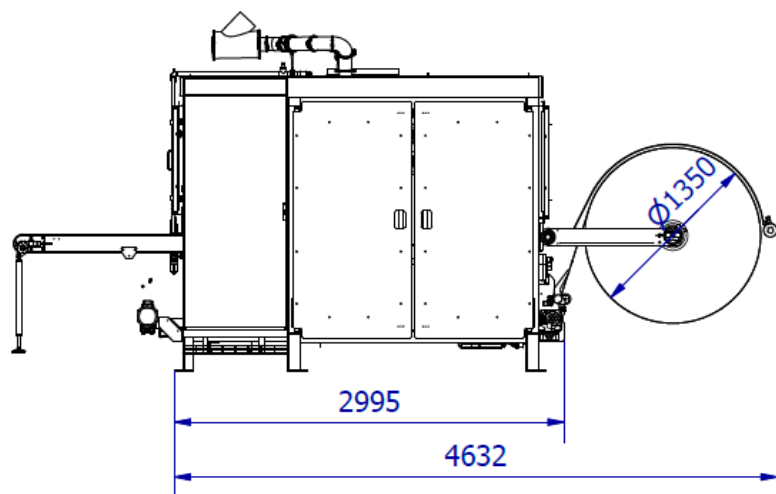

Podstawowe parametry techniczne:

- Wydajność linii: do 1500 porcji/h. (zależnie od własności produktu),
- Typ worków: rękaw foliowy wykonany z folii PE
- Moc: 5 kW
- Wymiary urządzenia: (wysokość x długość x szerokość) 2400mm x 4600mm x 1750mm
- Masa urządzenia: 2300 kg

